

## Сортамент круглых электросварных труб ГОСТ 10704, ГОСТ 10705



ЗАО "БелТЭН"  
Беларусь г.Минск, ул.Брикета, 17/1  
+375-17-512-24-40; +375-29-313-77-68

Ø, мм	Толщина стенки S, мм													
	0,5	0,55	0,6	0,65	0,7	0,8	0,9	1,0	1,2	1,4	1,5	1,8	2,0	2,2
9,4	-	-	-	-	-	0,170	0,189	0,207	0,243	-	-	-	-	-
10,0	-	-	-	-	0,161	0,182	0,202	0,222	0,260	-	-	-	-	-
11,0	-	-	-	-	-	0,201	0,224	0,246	-	-	-	-	-	-
12,0	0,142	-	0,169	-	0,195	0,221	0,246	0,271	0,320	0,366	0,388	-	-	-
14,0	0,166	-	0,198	-	0,230	0,260	0,291	0,321	0,379	0,435	0,462	-	-	-
16,0	0,191	-	0,228	-	0,264	0,300	0,335	0,370	0,438	0,504	0,536	0,630	0,690	-
18,0	0,216	-	0,257	-	0,299	0,339	0,380	0,419	0,497	0,573	0,610	0,719	0,789	-
19,0	0,228	-	0,272	-	0,316	0,359	0,402	0,444	0,572	0,608	0,647	0,764	0,838	-
20,0	0,240	-	0,287	-	0,333	0,379	0,424	0,469	0,556	0,642	0,684	0,808	0,888	-
22,0	0,265	-	0,317	-	0,368	0,418	0,468	0,518	0,615	0,711	0,758	0,897	0,986	-
25,0	0,302	-	0,361	-	0,419	0,477	0,535	0,592	0,704	0,815	0,869	1,030	1,134	-
28,0	0,339	-	0,405	-	0,471	0,537	0,601	0,666	0,793	0,918	0,980	1,163	1,282	-
30,0	0,364	-	0,435	-	0,506	0,576	0,646	0,715	0,852	0,987	1,054	1,252	1,380	-
32,0	-	-	-	-	0,540	0,616	0,690	0,764	0,911	1,057	1,128	1,341	1,479	-
35,0	-	-	-	-	0,592	0,675	0,757	0,838	1,000	1,160	1,239	-	-	-
38,0	-	-	-	-	0,644	0,734	0,823	0,912	1,088	1,263	1,350	1,607	1,775	-
40,0	-	-	-	-	0,678	0,773	0,867	0,961	1,148	1,332	1,423	1,695	1,873	-
42,0	-	-	-	-	0,713	0,812	0,912	1,207	1,401	1,497	1,784	1,972	-	-
45,0	-	-	-	-	0,764	0,872	0,978	1,085	1,296	1,505	1,608	1,917	2,120	-
48,0	-	-	-	-	0,816	0,931	1,045	1,159	1,384	1,608	1,719	2,050	2,268	2,484
51,0	-	-	-	-	0,868	0,990	1,112	1,233	1,473	1,412	1,830	2,183	2,416	2,646
57,0	-	-	-	-	-	1,108	1,245	1,380	1,650	1,919	2,052	2,449	2,711	-
60,0	-	-	-	-	-	1,170	1,311	1,454	1,740	2,022	2,163	2,585	2,859	-

- В приведенном сортаменте круглых электросварных труб отображены размеры всех производимых нашим предприятием труб с указанием теоретической массы одного погонного метра.
- Размеры указаны в миллиметрах, теоретический вес в килограммах на 1 метр трубы.
- Прочерк в графе указывает на отсутствие данного размера в стандартной производственной программе.
- Таблица не отражает фактическое наличие интересующей вас трубы на складе предприятия.
- Трубы изготавливаются из холоднокатаной стали марок 08пс, 08кп, 08Ю, в том числе из оцинкованного проката (оцинкованные трубы).
- Длина труб мерная и кратная (по предварительным заявкам) от 3000 мм до 7000 мм.
- Трубы упаковываются в пакеты массой от 1 до 2 тонн.
- Хранение труб осуществляется в закрытых отапливаемых складах.
- Производитель гарантирует отсутствие на поверхности трубы консервационной смазки.

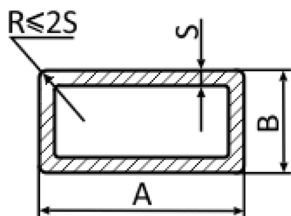

## Сортамент прямоугольных электросварных труб ГОСТ 8645



ЗАО "БелТЭН"  
Беларусь г.Минск, ул.Брикета, 17/1  
+375-17-512-24-40; +375-29-313-77-68

A, мм	B, мм	Толщина стенки S, мм													
		0,5	0,55	0,6	0,65	0,7	0,8	0,9	1,0	1,2	1,4	1,5	1,8	2,0	2,2
15,0	10,0	-	-	0,228	-	0,264	0,300	0,335	0,370	0,438	0,504	0,536	-	-	-
20,0	10,0	0,228	0,250	0,272	0,294	0,316	0,359	0,402	0,439	0,525	0,608	0,642	-	-	-
20,0	15,0	0,265	-	0,317	-	0,368	0,418	0,468	0,518	0,615	0,711	0,758	-	-	-
25,0	10,0	0,265	-	0,317	-	0,368	0,418	0,468	0,518	0,615	0,711	0,758	-	-	-
25,0	15,0	0,302	-	0,361	-	0,419	0,477	0,535	0,592	0,704	0,814	0,869	1,029	-	-
25,0	20,0	0,339	-	0,405	-	0,471	0,537	0,601	0,666	0,793	0,918	0,980	1,163	1,282	-
28,0	25,0	-	-	-	-	0,540	0,616	0,690	0,764	0,911	1,057	1,128	1,341	1,479	-
30,0	10,0	0,302	-	0,361	-	0,419	0,477	0,535	0,592	0,704	0,814	0,869	1,029	-	-
30,0	15,0	0,339	-	0,405	-	0,471	0,537	0,601	0,666	0,793	0,918	0,980	1,162	1,282	-
30,0	20,0	-	-	-	0,502	0,530	0,605	0,690	0,753	0,911	1,057	1,128	1,341	1,479	-
30,0	25,0	-	-	-	-	0,592	0,675	0,757	0,838	1,000	1,160	1,239	1,473	1,627	-
35,0	10,0	0,339	-	0,405	-	0,471	0,537	0,601	0,666	0,793	0,918	0,980	1,163	-	-
35,0	15,0	-	-	-	-	0,540	0,616	0,690	0,764	0,911	1,057	1,128	1,341	1,479	-
35,0	20,0	-	-	-	-	0,592	0,675	0,757	0,838	1,000	1,160	1,239	1,473	1,627	-
35,0	25,0	-	-	-	-	0,644	0,734	0,823	0,912	1,088	1,264	1,350	1,607	1,775	-
35,0	30,0	-	-	-	-	0,713	0,812	0,912	1,011	1,207	1,401	1,497	1,784	1,972	-
37,0	17,0	-	-	-	-	0,592	0,675	0,757	0,838	1,000	1,160	1,239	1,473	1,627	-
40,0	10,0	-	-	-	-	0,540	0,616	0,690	0,740	0,877	1,057	1,070	1,341	-	-
40,0	15,0	-	-	-	-	0,592	0,675	0,757	0,838	1,000	1,160	1,239	1,473	1,627	-
40,0	20,0	-	-	-	0,598	0,645	0,734	0,823	0,912	1,088	1,264	1,350	1,606	1,775	-
40,0	25,0	-	-	-	-	0,713	0,812	0,912	1,011	1,207	1,401	1,497	1,784	1,972	-
40,0	30,0	-	-	-	-	0,764	0,872	0,978	1,085	1,296	1,505	1,608	1,917	2,120	-
40,0	35,0	-	-	-	-	0,816	0,931	1,045	1,159	1,384	1,608	1,719	2,050	2,268	-
45,0	10,0	-	-	-	-	0,592	0,675	0,757	0,838	1,000	1,160	1,239	1,473	-	-
45,0	15,0	-	-	-	-	0,645	0,734	0,823	0,912	1,088	1,264	1,350	1,606	1,775	-
45,0	20,0	-	-	-	-	0,713	0,812	0,912	1,011	1,207	1,401	1,497	1,784	1,972	-
45,0	25,0	-	-	-	-	0,764	0,872	0,978	1,085	1,296	1,505	1,608	1,917	2,120	-
45,0	30,0	-	-	-	-	0,816	0,931	1,045	1,159	1,384	1,608	1,719	2,050	2,268	-
45,0	35,0	-	-	-	-	0,859	0,980	1,100	1,220	1,458	1,694	1,812	2,160	2,390	-
50,0	10,0	-	-	-	-	0,644	0,734	0,823	0,912	1,018	1,264	1,350	1,606	-	-
50,0	15,0	-	-	-	-	0,713	0,813	0,912	1,011	1,207	1,402	1,497	1,784	1,972	-
50,0	20,0	-	-	-	-	0,764	0,872	0,978	1,085	1,296	1,505	1,608	1,917	2,120	-
50,0	25,0	-	-	-	-	0,816	0,931	1,045	1,159	1,384	1,608	1,719	2,050	2,268	2,484
50,0	30,0	-	-	-	-	0,859	0,980	1,100	1,220	1,458	1,694	1,812	2,160	2,390	2,619
55,0	20,0	-	-	-	-	0,816	0,931	1,045	1,159	1,384	1,608	1,719	2,050	2,268	-
58,0	38,0	-	-	-	-	1,170	1,311	1,454	1,740	2,022	2,163	2,582	2,859	-	-
60,0	10,0	-	-	-	-	0,764	0,872	0,978	1,085	1,296	1,505	1,608	1,917	2,120	-
60,0	15,0	-	-	-	-	0,816	0,931	1,045	1,159	1,384	1,608	1,719	2,050	2,268	-
60,0	20,0	-	-	-	-	0,859	0,980	1,100	1,220	1,458	1,694	1,812	2,160	2,390	-
60,0	30,0	-	-	-	-	1,108	1,245	1,380	1,650	1,919	2,052	2,449	2,711	-	-
60,0	40,0	-	-	-	-	1,170	1,311	1,454	1,740	2,022	2,163	2,582	2,859	-	-
80,0	15,0	-	-	-	-	1,170	1,311	1,454	1,740	2,022	2,163	2,582	2,859	-	-

- В приведенном сортаменте прямоугольных электросварных труб отображены размеры всех производимых нашим предприятием труб с указанием теоретической массы одного погонного метра.
- Размеры указаны в миллиметрах, теоретический вес в килограммах на 1 метр трубы.
- Прочерк в графе указывает на отсутствие данного размера в стандартной производственной программе.
- Таблица не отражает фактическое наличие интересующей вас трубы на складе предприятия.
- Трубы изготавливаются из холоднокатаной стали марок 08пк, 08Ю, в том числе из оцинкованного проката (оцинкованные трубы).
- Длина труб мерная и кратная (по предварительным заявкам) от 3000 мм до 7000 мм.
- Трубы упаковываются в пакеты массой от 1 до 2 тонн.
- Хранение труб осуществляется в закрытых отопляемых складах.
- Производитель гарантирует отсутствие на поверхности трубы консервационной смазки.

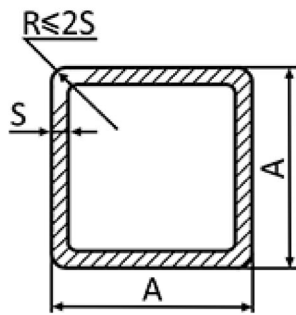

## Сортамент квадратных электросварных труб ГОСТ 8642



ЗАО "БелТЭН"  
Беларусь г.Минск, ул.Брикета, 17/1  
+375-17-512-24-40; +375-29-313-77-68

A, мм	Толщина стенки S, мм													
	0,5	0,55	0,6	0,65	0,7	0,8	0,9	1,0	1,2	1,4	1,5	1,8	2,0	2,2
10	0,142	0,155	0,169	0,182	0,195	0,221	0,246	0,271	0,319	-	-	-	-	-
12	0,170	0,186	0,203	0,219	0,235	0,266	0,297	0,328	0,387	0,445	0,473	-	-	-
15	0,228	0,250	0,272	0,294	0,316	0,359	0,402	0,444	0,527	0,607	0,647	-	-	-
18	0,277	0,304	0,331	0,358	0,385	0,438	0,490	0,542	0,645	0,745	0,795	-	-	-
19	0,298	0,327	0,356	0,385	0,414	0,471	0,528	0,584	0,695	0,804	0,858	-	-	-
20	0,302	0,331	0,361	0,390	0,419	0,477	0,535	0,592	0,704	0,814	0,869	1,029	1,134	-
21	0,314	0,345	0,376	0,406	0,437	0,497	0,557	0,616	0,734	0,849	0,906	1,074	1,183	-
25	-	0,426	0,464	0,502	0,540	0,615	0,690	0,764	0,911	1,056	1,128	1,340	1,479	-
30	-	-	-	0,598	0,644	0,734	0,823	0,912	1,088	1,263	1,350	1,606	1,775	-
35	-	-	-	-	0,756	0,862	0,967	1,072	1,281	1,487	1,590	1,895	2,095	-
40	-	-	-	-	-	0,980	1,100	1,220	1,458	1,694	1,812	2,161	2,391	2,619

- В приведенном сортаменте квадратных электросварных труб отображены размеры всех производимых нашим предприятием труб с указанием теоретической массы одного погонного метра.
- Размеры указаны в миллиметрах, теоретический вес в килограммах на 1 метр трубы.
- Прочерк в графе указывает на отсутствие данного размера в стандартной производственной программе.
- Таблица не отражает фактическое наличие интересующей вас трубы на складе предприятия.
- Трубы изготавливаются из холоднокатаной стали марок 08пс, 08кп, 08Ю, в том числе из оцинкованного проката (оцинкованные трубы).
- Длина труб мерная и кратная (по предварительным заявкам) от 3000 мм до 7000 мм.
- Трубы упаковываются в пакеты массой от 1 до 2 тонн.
- Хранение труб осуществляется в закрытых отапливаемых складах.
- Производитель гарантирует отсутствие на поверхности трубы консервационной смазки.

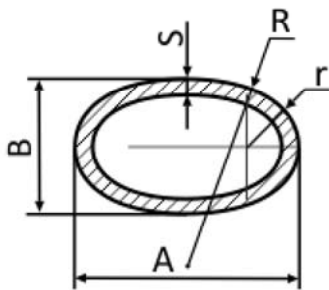

## Сортамент овалных электросварных труб ГОСТ 8642



ЗАО "БелТЭН"  
Беларусь г.Минск, ул.Брикета, 17/1  
+375-17-512-24-40; +375-29-313-77-68

A, мм	B, мм	R, мм	r, мм	Толщина стенки S, мм													
				0,5	0,55	0,6	0,65	0,7	0,8	0,9	1,0	1,2	1,4	1,5	1,8	2,0	2,2
50	24	41,15	6,77	-	-	0,228	0,264	0,300	0,335	0,370	0,438	0,504	0,536	-	-	-	-

- В приведенном сортаменте овалных электросварных труб отображены размеры всех производимых нашим предприятием труб с указанием теоретической массы одного погонного метра.
- Размеры указаны в миллиметрах, теоретический вес в килограммах на 1 метр трубы.
- Прочерк в графе указывает на отсутствие данного размера в стандартной производственной программе.
- Таблица не отражает фактическое наличие интересующей вас трубы на складе предприятия.
- Трубы изготавливаются из холоднокатаной стали марок 08пс, 08кп, 08Ю, в том числе из оцинкованного проката (оцинкованные трубы).
- Длина труб мерная и кратная (по предварительным заявкам) от 3000 мм до 7000 мм.
- Трубы упаковываются в пакеты массой от 1 до 2 тонн.
- Хранение труб осуществляется в закрытых отапливаемых складах.
- Производитель гарантирует отсутствие на поверхности трубы консервационной смазки.

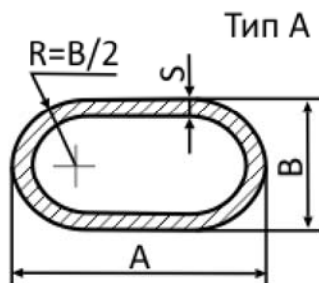

## Сортамент плоскоовальных электросварных труб ГОСТ 8644



ЗАО "БелТЭН"  
Беларусь г.Минск, ул.Брикета, 17/1  
+375-17-512-24-40; +375-29-313-77-68

A, мм	B, мм	Толщина стенки S, мм													
		0,5	0,55	0,6	0,65	0,7	0,8	0,9	1,0	1,2	1,4	1,5	1,8	2,0	2,2
20	10	-	-	-	-	-	-	-	0,380	0,450	-	0,551	-	-	-
25	12	-	-	-	-	-	-	-	0,476	0,565	-	0,695	-	-	-
30	15	-	-	-	-	0,419	0,477	0,535	0,592	0,704	0,815	0,869	1,030	1,134	-
32	16	-	-	-	-	-	-	-	0,616	0,734	-	0,906	-	-	-
35	15	-	-	-	-	0,471	0,537	0,601	0,666	0,793	0,918	0,980	1,163	1,282	-
35	20	-	-	-	-	0,506	0,576	0,646	0,715	0,852	0,987	1,054	1,252	1,380	-
38	16	-	-	-	-	0,506	0,576	0,646	0,715	0,852	0,987	1,054	1,252	1,380	-
40	20	-	-	-	-	0,540	0,616	0,690	0,764	0,911	1,057	1,128	1,341	1,479	-
45	25	-	-	-	-	0,644	0,734	0,823	0,912	1,088	1,264	1,350	1,607	1,775	-
50	30	-	-	-	-	0,713	0,813	0,912	1,011	1,207	1,402	1,479	1,785	1,979	-

- В приведенном сортаменте плоскоовальных электросварных труб отображены размеры всех производимых нашим предприятием труб с указанием теоретической массы одного погонного метра.
- Размеры указаны в миллиметрах, теоретический вес в килограммах на 1 метр трубы.
- Прочерк в графе указывает на отсутствие данного размера в стандартной производственной программе.
- Таблица не отражает фактическое наличие интересующей вас трубы на складе предприятия.
- Трубы изготавливаются из холоднокатаной стали марок 08пс, 08кп, 08Ю, в том числе из оцинкованного проката (оцинкованные трубы).
- Длина труб мерная и кратная (по предварительным заявкам) от 3000 мм до 7000 мм.
- Трубы упаковываются в пакеты массой от 1 до 2 тонн.
- Хранение труб осуществляется в закрытых отапливаемых складах.
- Производитель гарантирует отсутствие на поверхности трубы консервационной смазки.

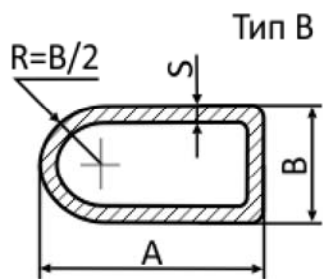

## Сортамент полуовальных электросварных труб ГОСТ 8644



ЗАО "БелТЭН"  
Беларусь г.Минск, ул.Брикета, 17/1  
+375-17-512-24-40; +375-29-313-77-68

A, мм	B, мм	Толщина стенки S, мм													
		0,5	0,55	0,6	0,65	0,7	0,8	0,9	1,0	1,2	1,4	1,5	1,8	2,0	2,2
40	25	-	-	-	-	0,644	0,734	0,823	0,912	1,088	1,264	1,350	1,607	1,775	-

- В приведенном сортаменте полуовальных электросварных труб отображены размеры всех производимых нашим предприятием труб с указанием теоретической массы одного погонного метра.
- Размеры указаны в миллиметрах, теоретический вес в килограммах на 1 метр трубы.
- Прочерк в графе указывает на отсутствие данного размера в стандартной производственной программе.
- Таблица не отражает фактическое наличие интересующей вас трубы на складе предприятия.

- Трубы изготавливаются из холоднокатаной стали марок 08пс, 08кп, 08Ю, в том числе из оцинкованного проката (оцинкованные трубы).
- Длина труб мерная и кратная (по предварительным заявкам) от 3000 мм до 7000 мм.
- Трубы упаковываются в пакеты массой от 1 до 2 тонн.
- Хранение труб осуществляется в закрытых отапливаемых складах.
- Производитель гарантирует отсутствие на поверхности трубы консервационной смазки.

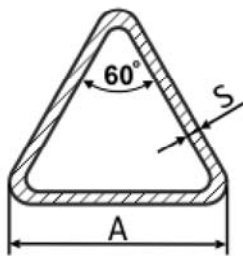

## Сортамент треугольных электросварных труб



ЗАО "БелТЭН"  
 Беларусь г.Минск, ул.Брикета, 17/1  
 +375-17-512-24-40; +375-29-313-77-68

A, мм	Толщина стенки S, мм													
	0,5	0,55	0,6	0,65	0,7	0,8	0,9	1,0	1,2	1,4	1,5	1,8	2,0	2,2
40	-	-	-	-	0,644	0,734	0,823	0,912	1,088	1,246	1,350	1,607	1,775	-
60	-	-	-	-	-	1,108	1,245	1,380	1,650	1,919	2,052	2,449	2,711	-

- В приведенном сортаменте треугольных электросварных труб отображены размеры всех производимых нашим предприятием труб с указанием теоретической массы одного погонного метра.
- Размеры указаны в миллиметрах, теоретический вес в килограммах на 1 метр трубы.
- Прочерк в графе указывает на отсутствие данного размера в стандартной производственной программе.
- Таблица не отражает фактическое наличие интересующей вас трубы на складе предприятия.
- Трубы изготавливаются из холоднокатаной стали марок 08пс, 08кп, 08Ю, в том числе из оцинкованного проката (оцинкованные трубы).
- Длина труб мерная и кратная (по предварительным заявкам) от 3000 мм до 7000 мм.
- Трубы упаковываются в пакеты массой от 1 до 2 тонн.
- Хранение труб осуществляется в закрытых отапливаемых складах.
- Производитель гарантирует отсутствие на поверхности трубы консервационной смазки.

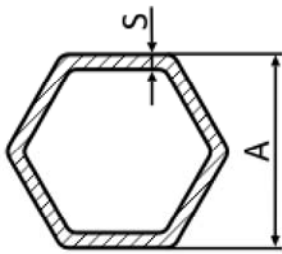

## Сортамент шестигранных электросварных труб ГОСТ 8651



ЗАО "БелТЭН"  
Беларусь г.Минск, ул.Брикета, 17/1  
+375-17-512-24-40; +375-29-313-77-68

A, мм	Толщина стенки S, мм													
	0,5	0,55	0,6	0,65	0,7	0,8	0,9	1,0	1,2	1,4	1,5	1,8	2,0	2,2
15	-	-	-	-	0,264	0,300	0,335	0,370	0,438	0,504	0,536	0,630	0,690	-
17	0,216	-	0,257	-	0,299	0,339	0,380	0,419	0,497	0,573	0,610	0,719	0,789	-

- В приведенном сортаменте шестигранных электросварных труб отображены размеры всех производимых нашим предприятием труб с указанием теоретической массы одного погонного метра.
- Размеры указаны в миллиметрах, теоретический вес в килограммах на 1 метр трубы.
- Прочерк в графе указывает на отсутствие данного размера в стандартной производственной программе.
- Таблица не отражает фактическое наличие интересующей вас трубы на складе предприятия.
- Трубы изготавливаются из холоднокатаной стали марок 08пс, 08кп, 08Ю, в том числе из оцинкованного проката (оцинкованные трубы).
- Длина труб мерная и кратная (по предварительным заявкам) от 3000 мм до 7000 мм.
- Трубы упаковываются в пакеты массой от 1 до 2 тонн.
- Хранение труб осуществляется в закрытых отапливаемых складах.
- Производитель гарантирует отсутствие на поверхности трубы консервационной смазки.



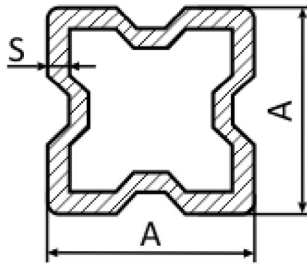

## Сортамент X-образных электросварных труб



ЗАО "БелТЭН"  
Беларусь г.Минск, ул.Брикета, 17/1  
+375-17-512-24-40; +375-29-313-77-68

A, мм	Толщина стенки S, мм													
	0,5	0,55	0,6	0,65	0,7	0,8	0,9	1,0	1,2	1,4	1,5	1,8	2,0	2,2
18	-	0,331	0,361	0,390	0,419	0,477	0,535	0,592	-	-	-	-	-	-
20	-	0,363	0,395	0,427	0,459	0,523	0,586	0,648	-	-	-	-	-	-

- В приведенном сортаменте X-образных электросварных труб отображены размеры всех производимых нашим предприятием труб с указанием теоретической массы одного погонного метра.
- Размеры указаны в миллиметрах, теоретический вес в килограммах на 1 метр трубы.
- Прочерк в графе указывает на отсутствие данного размера в стандартной производственной программе.
- Таблица не отражает фактическое наличие интересующей вас трубы на складе предприятия.
- Трубы изготавливаются из холоднокатаной стали марок 08пс, 08кп, 08Ю, в том числе из оцинкованного проката (оцинкованные трубы).
- Длина труб мерная и кратная (по предварительным заявкам) от 3000 мм до 7000 мм.
- Трубы упаковываются в пакеты массой от 1 до 2 тонн.
- Хранение труб осуществляется в закрытых отапливаемых складах.
- Производитель гарантирует отсутствие на поверхности трубы консервационной смазки.